

# Nachrüstung der Motorhaubenlifter Kia Sportage R, SL, SLS

**Anleitung:**



### **Benötigt wird folgendes Material:**

- 2 Gasdruckfedern (z.B. Aus einen Audi A4 Model B5)
- 2 Sechskantschrauben M8x20
- 2 Unterlegscheiben M8
- 2 Zahnscheiben M8
- 2 Muttern M8
- 4 Winkel (die Maße werden weiter unten aufgeführt)
- 4 Hülsenmuttern M6
- 4 Sechskantschrauben M6x15
- 4 Unterlegscheiben M6
- 4 Federringe M6

ein ca. 30cm langes Stück Schlauch mit einem Durchmesser von ca. 7mm

Winkel:

Habe ich aus 3mm Aluminium Winkelprofil hergestellt ( Maße siehe Skizze)

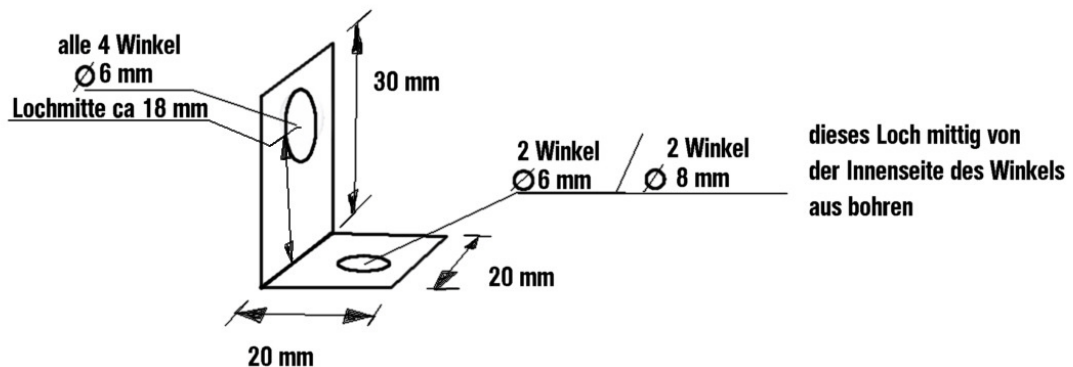



Alles M8 jewells  
2mal

Alles M6 jewells  
4mal



## Montage der Winkel an der Motorhaube und an der Karosserie:

Hierzu werden die Befestigungsclips der Dämmschutzmatte recht und links oben entfernt.

Als nächstes wird die M8er Schraube in den Schlauch geschraubt... (siehe Bild)



Dann werden die Schrauben M8 in die freigelegten Löcher gefädelt. Endposition siehe Bild!

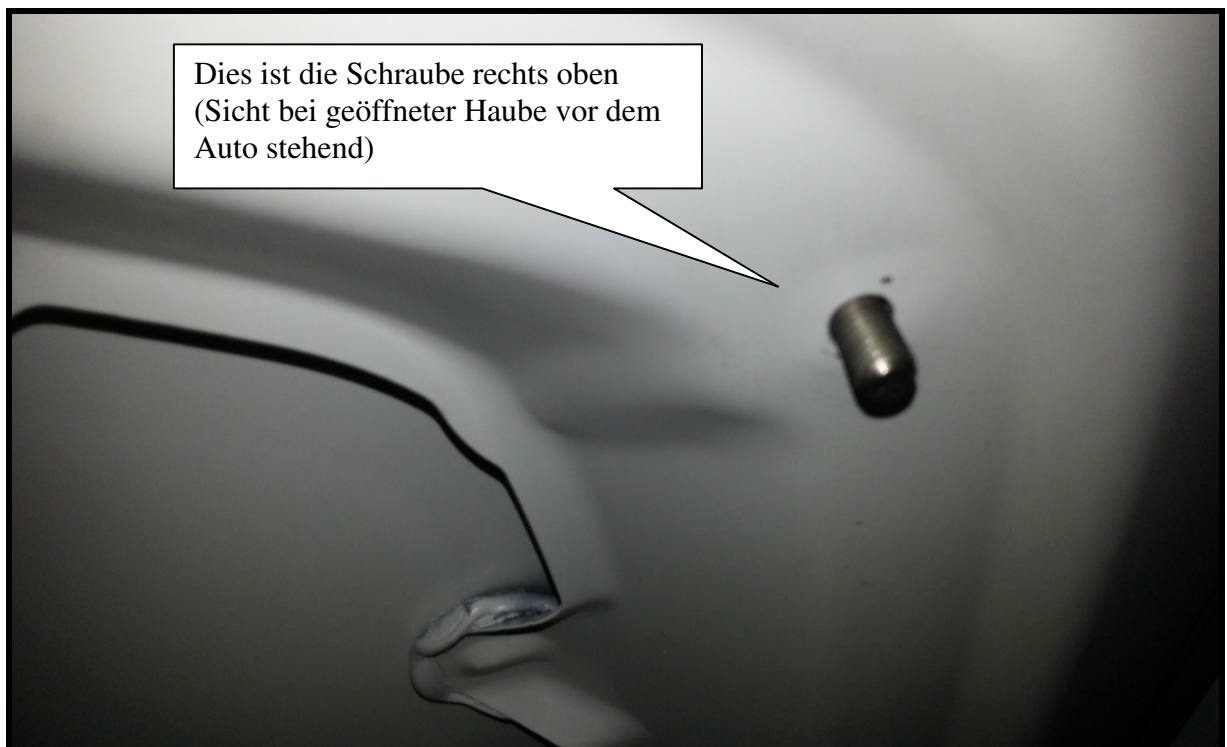

Nun vorsichtig die Dämmsatte wieder über die Schraube fädeln, den Winkel mit dem 8er Loch auf die Schraube und das ganze mit der 8er Mutter sichern. Die Mutter nur so anziehen das sich der Winkel noch leicht bewegen lässt.



Bei dieser Aktion immer darauf achten das die Schraube nicht ins Loch rutscht, da sie sonst in der Motorhaube liegt und nur sehr sehr schwer wieder herauszubekommen ist.

Wenn nun beide Winkel an der Motorhaube montiert sind werden die unteren beiden Winkel montiert.

Dazu die schwarze Sechskantschraube herausdrehen und mit Winkel (kurzer Schenkel) wieder einschrauben. siehe Bild





Nun die beiden Gasdruckfedern in an den Winkeln der Motorhaube mit den M6 Schrauben befestigen. siehe Bild!



Nun müssen die Gasdruckdämpfer auch an den unteren Winkeln befestigt werden. Dazu empfiehlt es sich eine zweite Person hinzuzuziehen welche die Motorhaube hält bis die Gasdruckdämpfer auch mit den unteren Winkeln verschraubt sind.





Nun die Motorhaube einmal langsam nach unten ziehen bis sie kurz vorm vollständigen schließen ist und anschließend wieder öffnen. Dadurch justieren sich die Winkel fast automatisch so das sie nun festgeschraubt werden können. Jetzt noch einmal versuchen die Haube zu schließen, dabei genau auf die Winkel achten. Sollten die Dämpferbefestigungen an den Winkeln schleifen diese noch einmal nach justieren.



Abschließend noch einmal überprüfen ob alle Schrauben fest sind.

**Viel Spaß und Erfolg bei der Umsetzung!**