

Einbauanleitung (EBA) „Grillabdeckung / Emblem vorne ausbauen“

Für den
KIA Sportage III, R, SL, SLS
ab Bj. 2010

Erstellt von:



**SPORTAGE
DRIVER**

- Blog
- News
- Infos
- Fotos
- Forum
- Talk
- EBA
- Hilfe
- Network
- Tipps
- Tricks
- Links

www.sportage-driver.com

The image shows a blue rounded rectangle containing the 'SPORTAGE DRIVER' logo in white, a list of website features, and a silver KIA Sportage car illustration. The website URL is also present.

<http://www.sportage-driver.com>

Inhaltsverzeichnis

Ausschluss	3
Beschreibung	4
Allgemeines.....	5
Werkzeug	6
Der Ausbau	7
Ausbau der oberen Abdeckung des Frontgrills.....	7
Hupe ausbauen / wechseln	12
Emblem ausbauen.....	13
Einbau der Abdeckung	15

Ausschluss

Die Umsetzung dieser Einbauanleitung geschieht auf volle eigene Verantwortung!

Es wird keine Garantie, Gewährleistung oder sonstiges übernommen. Des Weiteren besteht kein rechtlicher Anspruch in jeglicher Art!

Der Leser dieser Einbauanleitung muss sich im Klaren sein, dass er dieses Umsetzen kann. Ist er das nicht, sollte er sich ggf. fachliche Hilfe dazu holen.

Beschreibung

Dieses Dokument beschreibt unter anderem die Demontage des Frontgrills bzw. dessen Abdeckung.

Benötigt wird dieser Vorgang:

- Ausbau / -tausch der Hupe
- Frontemblem „KIA“ wechseln

Allgemeines

Generell gilt immer: „Ruhe bewahren und mit Sorgfalt“ arbeiten.

Der Skilllevel dieser Umsetzung beträgt auf einer Skala von 1-10 (1 – simple / 10 – nur erfahrene Profis) eine:

4 – locker machbar

Zeitbedarf: ca. 15-20 Minuten

Benötigte Personen: 1

Werkzeug

Ein gut bestückter Werkzeugkasten sollte immer vorhanden sein. Für diesen Ausbau wird aber nicht allzu viel an Werkzeug benötigt.

- Schraubendreher – Schlitz (klein)
- Schraubendreher – Kreuz Gr.2
- Sehr wichtig!!!! Schraubendreher – Gr.2 – extra lang (möglichst 20 cm oder mehr)
(mit einem kleineren wird es schwierig)

Der Ausbau

Der eigentliche Umbau kann beginnen. Ihr solltet euch hierfür ca. 30 Minuten Zeit nehmen (Zeitbedarf je nach Umbau)

Ausbau der oberen Abdeckung des Frontgrills

Als erstes öffnet ihr Motorhaube. Achtet darauf, dass sie fest im Haubenständer ist. Ebenfalls bitte keine scharfengegenstände am Körper, Hose, Schraubendreher in der Tasche oder sonstiges. An einen Kratzer im Lack oder Chrom kommt ihr schneller als ihr denkt.

Los geht's:

Als erstes müsst Ihr die beiden äußeren Schrauben mit dem 10mm Schlüssel oder der Ratsche lösen. Die beiden mittleren Schrauben sind nur Kunststoffklipse. Leicht mit dem Schraubendreher raus drehen und komplett herausnehmen.

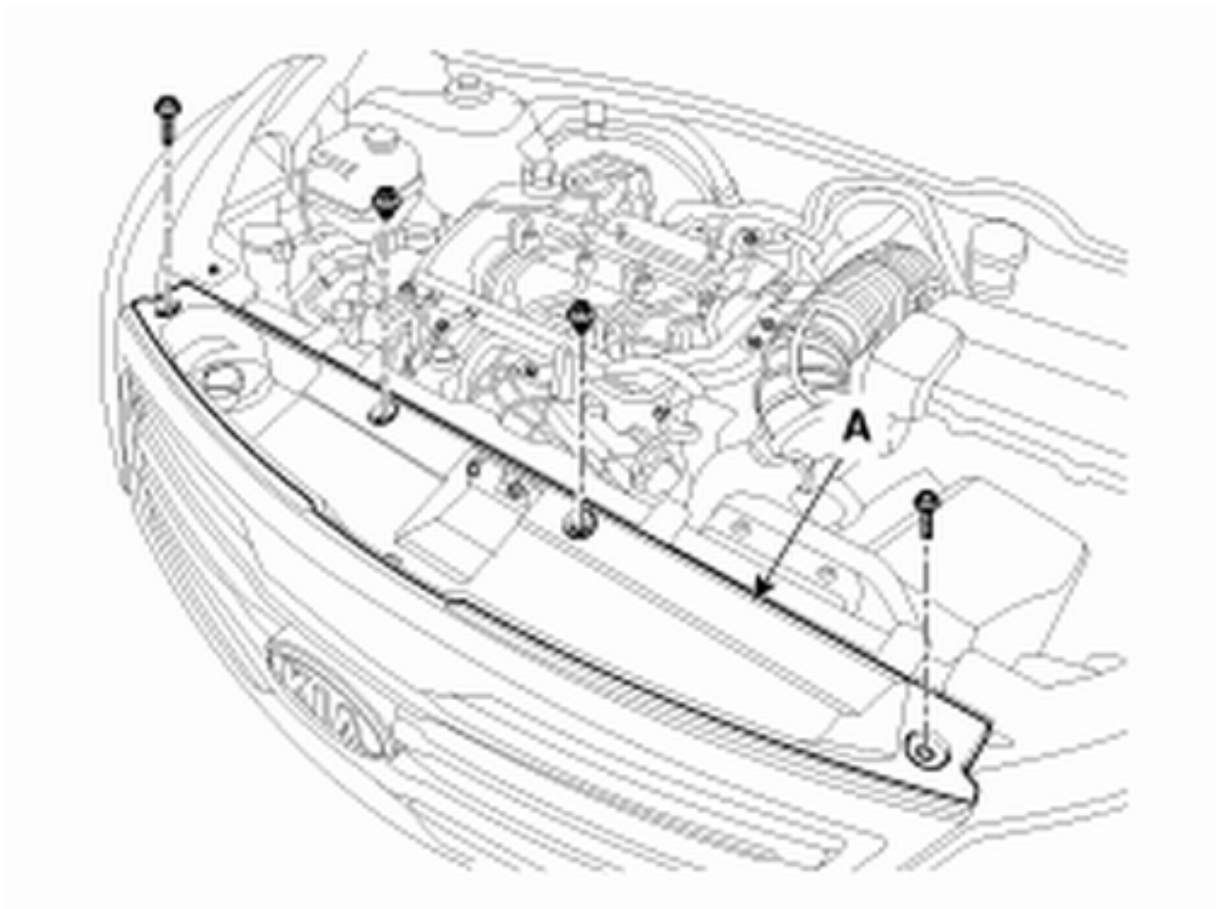

Jetzt wird es ein wenig „tricky“. Es wird der lange Kreuzschraubendreher benötigt.

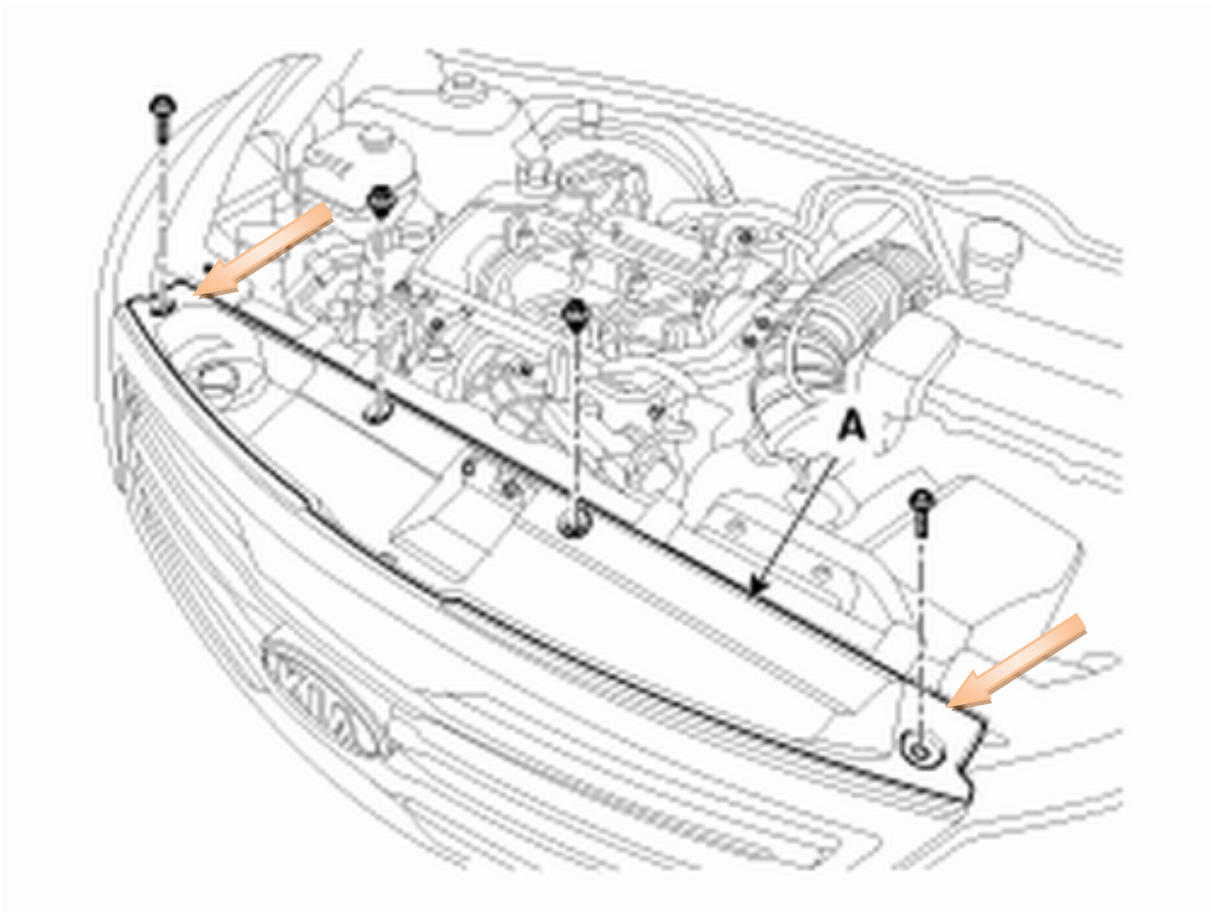

Bei den Pfeilen (rechts und links) unter der Abdeckung ist noch jeweils eine weitere Schraube, die gelöst werden muss.

Hierzu hebt ihr die Abdeckung leicht mit einer Hand an und entfernt die Schraube mit dem langen Kreuzschraubendreher.



Achtung!!!!

Achtet darauf, dass euch die raus gedrehte Schraube nicht nach unten fällt! Das wird schwer, die wieder zu finden.

Ohne Schraube sieht das dann ungefähr so aus



(auf dem Foto ist die rechte Seite zu sehen)

Wenn beide Schrauben herausgenommen sind, kann die Abdeckung entfernt werden. Sollte dann so aussehen:



Jetzt könnt Ihr euch an die Hupe oder an das Emblem machen.

Hupe ausbauen / wechseln

Hierzu werde ich nicht viel schreiben, da es zu viele verschiedene Hupen gibt, die auch eine eigene Dokumentation mitliefern.

Generell solltet ihr beim Wechseln der Hupe darauf achten, ob ihr für die neue Hupe ein neues Relais einsetzen müsst. Dieses sollte dann aber auch in der Beschreibung von der Hupe stehen.

Emblem ausbauen

Wenn ihr das KIA Emblem ausbauen wollt, müsst ihr noch einen weiteren Arbeitsschritt durchführen:



(Frontgrill von hinten aufgenommen)

Es müssen diese vier Haken gelöst und nach vorne rausgedrückt werden. Unter dem Haken ist jeweils eine Kunststoffsicung. Diese könnt ihr am besten mit einem kleinen Schlitzschraubendreher leicht zur Seite hebeln und dann den Haken runter drücken. Ggf. vorne das Emblem mit der anderen Hand halten, damit die Haken nicht wieder zurück in die Sicherung springen.

Hier noch ein Bild, wie der erfolgreiche Ausbau des Emblems von vorne aussieht:



Einbau der Abdeckung

Der Einbau geschieht in umgekehrter Reihenfolge wie beim Ausbau. Es gibt noch eine Sache, wo ihr drauf achten müsst.

Die Abdeckung hat eine Führung (beidseitig) mit Öffnung/Loch. Diese Öffnung muss in die Arretierung des Grills.



Viel Spaß beim Umbau.....